

## COMPACT 8N COMPACT 10N



### DESIGN MONOLITHIQUE

- > Contrepoids anti-chocs avec protection totale de l'échelle, des moteurs et de la prise chargeur
- > Conception des garde-corps consolidée avec renfort vertical additionnel pour une meilleure durabilité

### POTENTIEL MAXIMISÉ

- > Garde-corps rabattables, prises fourches latérales et longitudinales pour un accès à tous les sites
- > Usage Intérieur et Extérieur\* même à pleine hauteur et sans restriction de charge

### EXPÉRIENCE UTILISATEUR UNIQUE

- > Mouvements proportionnels pour une approche précise (moteurs AC)
- > Pupitre de commande haut ergonomique, avec poignée et sélecteur de vitesses de conduite

### ENTRETIEN ET MAINTENANCE SIMPLIFIÉS

- > Haulotte Activ'Energy Management prend soin de vos batteries
- > Outils de paramétrage et diagnostic embarqué avec l'Haulotte Activ'Screen ; et disponible à distance grâce à l'Haulotte Diag et la solution télématique Sherpal

\* COMPACT 10N : intérieur uniquement

# COMPACT 8N COMPACT 10N

## CISEAUX ÉLECTRIQUES

### DONNÉES TECHNIQUES

	COMPACT 8N AE	COMPACT 10N AE
Hauteur de travail	8 m	9.8 m
Hauteur plateforme	6 m	7.8 m
Hauteur de travail max. de translation	6 m	7.8 m
Capacité maximum - intérieur	350 kg (2 pers.)	250 kg (2 pers.)
Capacité maximum - extérieur	350 kg (1 pers.)	NA
Capacité maximum sur l'extension	120 kg	
<b>A</b> Longueur plateforme	2.4 m	
<b>B</b> Longueur plateforme étendue	3.32 m	
Longueur extension	0.92 m	
<b>C</b> Largeur plateforme	0.8 m	
<b>D</b> Hauteur repliée	2.23 m	2.35 m
Hauteur repliée - garde corps abaissés	1.82 m	1.94 m
<b>E</b> Largeur hors tout	0.81 m	
<b>F</b> Longueur hors tout	2.5 m	
<b>G</b> Empattement	1.86 m	
<b>H</b> Garde au sol - potholes relevés	12.5 cm	
Garde au sol - potholes baissés	2 cm	
Vitesse de translation	0.7 / 1.5 / 4.2 km/h	
Pente maximum	25 %	
Dévers longitudinal / latéral	3.5° / 1.5°	
Rayon de braquage extérieur	2.05 m	
Pneus non marquants	15 x 5	
Batteries	24 V - 225 Ah (C20)	
Capacité réservoir huile hydraulique	10 l	
Poids total	2 120 kg	2 160 kg

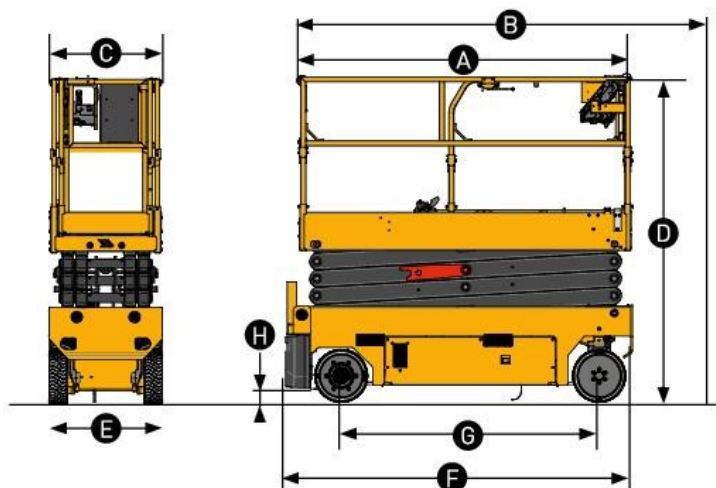

### ÉQUIPEMENTS STANDARD

- > Commande de défreinage électrique
- > Haulotte Activ'Energy Management : chargeur intelligent CAN
- > Chargeur multitenion 27A
- > Bac pivotant accès batteries
- > Indicateur niveau de batterie
- > Prise fourches latérales et longitudinales
- > Haulotte Activ'Screen (témoin de charge, horamètre, alertes maintenance et défauts en codes ou en texte...)
- > Moteurs AC
- > Garde-corps rabattables
- > Extension de plateforme à l'avant
- > Pupitre de commande haut mobile
- > Sélecteur de vitesse de translation
- > Descente d'urgence manuelle
- > Dispositif anti-basculement mobile (potholes)
- > Accès au portail multi-services MyHaulotte
- > 2 roues directrices à l'avant, 2 roues motrices à l'arrière
- > Alarme de translation
- > Pneus non marquants
- > Lisse coulissante

### OPTIONS ET ACCESSOIRES

- > Haulotte Activ'Energy Management : système de remplissage centralisé des batteries automatique ou manuel
- > Batteries sans maintenance AGM
- > Système de protection anti-écrasement
- > Solutions télématiques
- > Porte-tubes
- > Porte panneaux
- > Portillon
- > Protection additionnelle des pupitres haut et bas
- > Prise électrique dans le panier (110 / 230 V)
- > Phare de travail
- > Feu à éclat (simple, double ou 360°)
- > Huile hydraulique bio-dégradable
- > Huile hydraulique pays froid

